

# KS VORRATSSILO

## KS БУНКЕРЫ



## ТУР 251 ТИП 251

### QUALITÄT HAT EINEN NAMEN

In Prozesslinien werden **KS** Silos als Vorrats- und Pufferbehälter eingesetzt.

Ein typischer Einsatzbereich ist die Zwischenlagerung von fließfähigen Produkten z.B. Feinbrät vor der Weiterverarbeitung innerhalb einer Standardisierungslinie.

Die zylindrisch-konischen Behälter sind in Größen von 1 000 bis 6 000 l erhältlich.

#### Sonderausrüstung

- Behälterdeckel mit Rührwerk
- CIP Reinigung
- Doppelmantel zum Erhitzen oder Kühlen
- Wiegesystem
- Reinigungspodest

### У КАЧЕСТВА ЕСТЬ ИМЯ

В производственных линиях **KS** бункеры применяются в качестве накопительных и буферных резервуаров.

Типичным применением является промежуточное хранение тонкоизмельченного сырья перед дальнейшей обработкой на линии стандартизации.

Цилиндрически-конические резервуары предлагаются размером от 1000 до 6000 л.

#### Специальное оснащение

- Крышка резервуара с перемешивателем
- Подготовка к CIP-мойке
- Рубашка нагрева или охлаждения
- Система взвешивания
- Помост для чистки



# KS VORRATSSILO TYP 251 KS БУНКЕРЫ ТИП 251



## Technische Daten Тех. характеристики

## Typ 251 Тип 251

A (mm)	1 514	1 514	2 320	2 320	2 320	2 320
B (mm)*	700	700	1 000	1 000	1 000	1 000
C (mm)	700	700	1 100	1 100	1 100	1 100
D (mm)	500	1 050	500	750	970	1 200
E (mm)	2 700	3 250	3 400	3 650	3 870	4 100
Nennvolumen (l) Номин. объем (л)	1 000	2 000	3 000	4 000	5 000	6 000
Totalvolumen (l) Общий объем (л)	1 350	2 340	3 720	4 766	5 689	6 655
Leistung - Antriebsmotor (kW) Мощность - привода (кВт)	2,2	3,0	3,0	3,0	auf Anfrage по запросу	

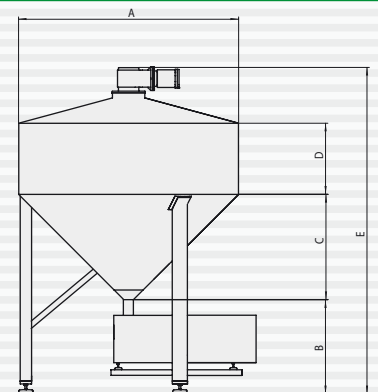

Berechnungen der Nutzvolumen bei ca. 150 mm unter Oberkante Behälter.

\*) B mit Förderpumpe P517 / P518 ca. 900 mm; und/oder FD175 / FD225 ca. 750 mm.

Weitere Informationen zu den einzelnen Maschinentypen erhalten Sie auf Nachfrage. Bitte setzen Sie sich mit uns in Verbindung.

Расчеты полезного объема в 150 мм под верхним краем резервуара.

\*) С подающим насосом P517 / P518 около 900 мм и/или FD175 / FD225 около 750 мм.

Более подробную информацию по отдельным типам машин мы предоставим по Вашему запросу. Обращайтесь к нам.

**KARL SCHNELL** GmbH & Co.KG  
Muehlstrasse 30 • Germany  
D-73650 Winterbach

Tele +49 (0) 7181 / 962 - 0  
Fax +49 (0) 7181 / 962 - 100

www.karlschnell.de  
ks@karlschnell.de

**KARL SCHNELL**   
PARTNER TO THE FOOD INDUSTRY