

KS MISCHWOLF

KS ВОЛЧОК-МЕШАЛКА



ТУР 751, 752

ТИП 751, 752

MISCHEN UND WOLFEN IN EINER MASCHINE

Der **KS** Mischwolf ist eine Kombination aus Mischer und Wolf.

Er besteht aus einem **KS** Mischer mit integriertem Wolfteil, welches rechtwinklig zu den Mischwellenachsen angeordnet ist. Es werden die beiden Arbeitsgänge „Mischen“ und „Wolfen“ in einer Maschine zusammengefasst.

Je nach Arbeitsablauf ist es auch möglich, den Mischer über die Auslaufklappe zu entleeren.

Der **KS** Mischwolf ist eine platzsparende und preisgünstige Alternative zu jeweils einem Mischer und einem Fleischwolf.

Ein weiterer Vorteil dieser kombinierten Maschine ist das Entfallen von Transportwegen, d. h. keine zusätzliche Produktbeanspruchung. Daraus ergibt sich ein qualitativ hochwertiges und homogenes Endprodukt.

СМЕШИВАНИЕ И ИЗМЕЛЬЧЕНИЕ В ОДНОЙ МАШИНЕ

KS Волчок-мешалка типа 751 является комбинацией мешалки и волчка.

*Он состоит из **KS** мешалки с встроенным блоком измельчения от волчка, расположенным перпендикулярно осям перемешивающих валов.*

Рабочие операции „смешивание“ и „измельчение“ объединяются в одной машине. В зависимости от процесса также можно разгружать мешалку через выходную заслонку.

KS Волчок-мешалка типа 751 представляет собой компактную и экономичную альтернативу покупке отдельных мешалки и волчка.

Дополнительное преимущество этой комбинированной машины заключается в устранении транспортировочных участков, т.е. дополнительной перетарки продукта. Благодаря этому получается высококачественный и однородный конечный продукт.



KARL SCHNELL 
PARTNER TO THE FOOD INDUSTRY

KS MISCHWOLF TYP 751, 752

KS ВОЛЧОК-МЕШАЛКА ТИП 751, 752



Анwendungsbereiche

Der Haupteinsatzbereich ist das „Mischen“ und „Wolfen“ von Hackfleisch - speziell in der Hamburger- und Kebabproduktion. Aber auch bei der Fleischstandardisierung, der Schmelzkäseherstellung und in der Rohwurstproduktion wird der **KS Mischwolf** eingesetzt.

Область применения

Основной областью применения является перемешивание и измельчение рубленного мяса - специально для производства гамбургеров и кебабов. Однако волчки-мешалки **KS** находят применение и при стандартизации мяса, изготовлении плавленых сыров и производстве сырокопченой колбасы.

Ausstattung

Der **KS Mischwolf** ist in verschiedenen Mischausführungen erhältlich und ermöglicht somit auch den Zugriff auf das große **KS Sonderausstattungsprogramm**, wie z.B. Vakuumausführung, CIP-Reinigung, Kühlsystem, SPS-Steuerung etc. Angepasst an den Anwendungsfall sind diese Maschinen mit einer Vielzahl von Schneidsätzen ausrüstbar und somit universell für die unterschiedlichsten Produkte einsetzbar.

Оснащение

KS Волчок-мешалка имеет различные исполнения мешалки и поэтому совместим с широким спектром специального оборудования **KS**, например, вакуумное исполнение, CIP-мойка, система CO₂, система ЧПУ и др. Машины укомплектованы различными режущими комплектами, имеющими свое назначение, и являются универсальными для обработки множества продуктов.

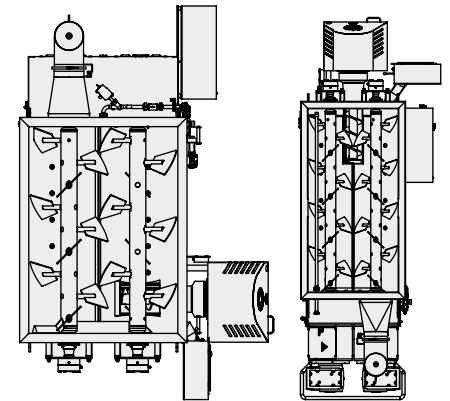

Technische Daten

Тех. характеристики

Mischwolf

Волчок-мешалка

	400	600	1 000	1 500	2 000
Schneidsystem <i>Режущий корпус</i>	U200 / V250	U200 / V250	U200 / V250	V250	V250
Leistung - Wolfschnecke <i>Мощность - шнек волчка</i>	34 / 52 kW <i>34 / 52 кВт</i>	34 / 52 kW <i>34 / 52 кВт</i>	34 / 52 kW <i>34 / 52 кВт</i>	55 / 75 kW <i>55 / 75 кВт</i>	55 / 75 kW <i>55 / 75 кВт</i>
Einlaufhöhe / Auslaufhöhe <i>Высота входа / выхода</i>	für 200l Normwagen <i>стандартно для тележек 200 л</i>				

Standardausführung 400 V/50 Hz, andere Ausführungen auf Anfrage.
Weitere Informationen zu den einzelnen Maschinentypen erhalten Sie auf Nachfrage. Bitte setzen Sie sich mit uns in Verbindung.
Technische Änderungen, Weiterentwicklungen und geringfügige Abweichungen der Maße und Ausführungen behalten wir uns vor.

*Стандартное исполнение 400 В/50 Гц, другие исполнения по запросу.
Более подробную информацию по отдельным типам машин мы предоставим по Вашему запросу. Обращайтесь к нам.
Мы оставляем за собой право на технические изменения, модернизацию и незначительные отклонения от размеров и конструкции.*

KARL SCHNELL GmbH & Co.KG
Muehlstrasse 30 • Germany
D-73650 Winterbach

Tele +49 (0) 7181 / 9 62 - 0
Fax +49 (0) 7181 / 9 62 - 100

www.karlschnell.de
ks@karlschnell.de

KARL SCHNELL 
PARTNER TO THE FOOD INDUSTRY