

KS FEINSTZERKLEINERER

KS ЭМУЛЬСИТАТОР



F150 ТУР 049

F150 ТИП 049

F200 ТУР 055, 059

F200 ТИП 055, 059

QUALITÄT HAT EINEN NAMEN

Auf der Basis ausgereifter Technik wurden die **KS** Feinstzerkleinerer F150 und F200 entwickelt. Ihre solide Konstruktion vereint hohe Dauerleistung, lange Lebensdauer und einfache Bedienung. Sie erfüllen somit alle Voraussetzungen für einen wirtschaftlichen, qualitätsorientierten Einsatz in der Produktion.

Durch den weltweiten Erfahrungsaustausch mit vielen Anwendern und die konsequente Weiterentwicklung sind die **KS** Feinstzerkleinerer zu einem festen Begriff in der Nahrungsmittelverarbeitung geworden.

У КАЧЕСТВА ЕСТЬ ИМЯ

*Эмульсификаторы **KS** F150, F200 разработаны на основе самых передовых технологий. Их прочная конструкция обеспечивает высокую производительность при длительной работе, долгий срок службы и простоту в эксплуатации.*

*Благодаря этому они идеально подходят для создания экономичного и качественного производства. Благодаря обмену опытом со многими потребителями по всему миру и последовательному усовершенствованию эмульсификаторы **KS** превратились в синоним качества переработки пищевых продуктов.*



KARL SCHNELL 
PARTNER TO THE FOOD INDUSTRY



Leistungsmerkmale

- Leistungsstarkes, großzügig ausgelegtes Motorenprogramm für maximale Dauerbelastung und das Anlaufen unter Volllast
- Rostfreie Maschinenausführung
- 50 l Trichter in der Standardausführung
- Einfache Handhabung

Характеристики

- Высокопроизводительные двигатели для максимальной длительной нагрузки и для пуска при полной нагрузке
- Нержавеющее исполнение
- Воронка 50 л в стандартном исполнении
- Простота в обращении.

Anwendungsbereich

Die Anwendungsbereiche erstrecken sich vom Zerkleinern von Fleisch, Käse, Gemüse, Früchte, Süßwaren usw. bis hin zu Produkten der chemischen Industrie.

Область применения

Область применения простирается от переработки мяса, сыра, овощей, фруктов, кондитерских изделий до продуктов химической промышленности.

Technische Daten

Тех. характеристики

F150 Typ 049

F150 Тип 049

F200 Typ 055

F200 Тип 055

F200 Typ 059

F200 Тип 059

Schneidgehäuse <i>режущий корпус</i>	Ø 150 mm <i>Ø 150 мм</i>	Ø 200 mm <i>Ø 200 мм</i>	Ø 200 mm <i>Ø 200 мм</i>
Lochplatte <i>Измельчительная решётка</i>	Ø 150 mm <i>Ø 150 мм</i>	Ø 200 mm <i>Ø 200 мм</i>	Ø 200 mm <i>Ø 200 мм</i>
Schneidsystem <i>режущий механизм</i>	KS Schneidsatz mit 1 Lochplatte <i>режущий механизм KS с 1 перфор. пласт</i>		
Trichterinhalt <i>ёмкость воронки</i>	50 l <i>50 л</i>	50 l <i>50 л</i>	50 l <i>50 л</i>
Durchsatzmengen* <i>производит-ть*</i>	1 000 kg/h <i>1 000 кг/ч</i>	1 500 kg/h <i>1 500 кг/ч</i>	1 800 kg/h <i>1 800 кг/ч</i>
Motordrehzahl <i>частота вращения</i>	2 880 min ⁻¹ <i>2 880 мин⁻¹</i>	2 880 min ⁻¹ <i>2 880 мин⁻¹</i>	2 880 min ⁻¹ <i>2 880 мин⁻¹</i>
Hauptantrieb <i>главный привод</i>	7,5 / 13,5 kW <i>7,5 / 13,5 кВт</i>	13,5 kW <i>13,5 кВт</i>	18,5 kW <i>18,5 кВт</i>
Gewicht ca. <i>вес, при бл.</i>	120 kg <i>120 кг</i>	130 kg <i>130 кг</i>	210 kg <i>210 кг</i>

	F150/049	F200/055	F200/059
A (mm)	920	925	1 055
B (mm)	525	525	615
C (mm)	700	760	760

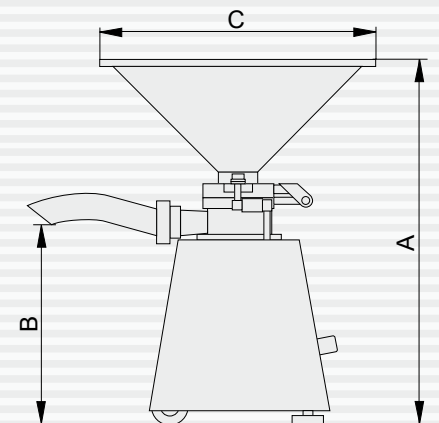

Standardausführung 400 V / 50 Hz, andere Ausführungen auf Anfrage.

*) Die Durchsatzmengen sind nur Anhaltswerte, die von der Art und dem Zustand des zu zerkleinernden Produkts, des Produktionsprozesses sowie der verwendeten Lochplattenbohrungen abhängig sind. Weitere Informationen zu den einzelnen Maschinentypen erhalten Sie auf Nachfrage. Bitte setzen Sie sich mit uns in Verbindung. Technische Änderungen, Weiterentwicklungen und geringfügige Abweichungen der Maße und Ausführungen behalten wir uns vor.

Стандартное исполнение 400 В / 50 Гц, другие исполнения по запросу.

*) Значение производительности является ориентировочным и зависит от консистенции и типа измельчаемого продукта, а также от используемого отверстия пластины. Все данные и размеры без гарантии. Возможны изменения. Мы оставляем за собой право на технические изменения, модернизацию и незначительные отклонения от размеров и конструкции.

KARL SCHNELL GmbH & Co.KG
Muehlstrasse 30 • Germany
D-73650 Winterbach

Tele +49 (0) 7181 / 9 62 - 0
Fax +49 (0) 7181 / 9 62 - 100

www.karlschnell.de
ks@karlschnell.de