

KS BRECHER 650 / 1000 / 1300

KS ИЗМЕЛЬЧИТЕЛИ 650 / 1000 / 1300



ТУР 487

ТИП 487

ROBUST UND LEISTUNGSSTARK

Der **KS Brecher Typ 487** wird zum Zerkleinern von Gefrierfleischblöcken bzw. gefrorenen Käseblöcken eingesetzt.

Die Beschickung erfolgt über eine angebaute Hebevorrichtung, über ein **KS Förderband** oder eine **KS Förderschnecke**.

Die Entleerung erfolgt nach dem Zerkleinerungsvorgang in einen 200 l Behälter oder alternativ auf ein **KS Förderband** bzw. in eine **KS Förderschnecke**.

KS Brecher lassen sich somit ideal in eine kontinuierliche Prozesslinie integrieren.

ПРОЧНЫЕ И ВЫСОКОПРОИЗВОДИТЕЛЬНЫЕ

KS Измельчители типа 487 применяются для измельчения замороженных мясных и сырных блоков.

Загрузка осуществляется при помощи встроенного подъемника, ленточного KS транспортера или подающего шнека KS.

После измельчения опорожнение происходит в 200 л резервуар, либо на ленточный или шнековый KS транспортер. Таким образом, KS измельчители идеально интегрируются в непрерывную производственную линию.



KARL SCHNELL
PARTNER TO THE FOOD INDUSTRY



KS BRECHER 650 / 1000 / 1300

KS ИЗМЕЛЬЧИТЕЛИ 650 / 1000 / 1300



KS Brecher 650 / 1000 / 1300 Typ 487

Es können einzelne gefrorene Blöcke bis zu einer maximalen Größe von Länge 1100 mm Breite 400 mm Höhe 200 mm zerkleinert werden.

KS Измельчители 650 / 1000 / 1300 Тип 487

Возможно измельчение замороженных блоков макс. размеров:
длина 1100 мм
ширина 400 мм
высота 200 мм

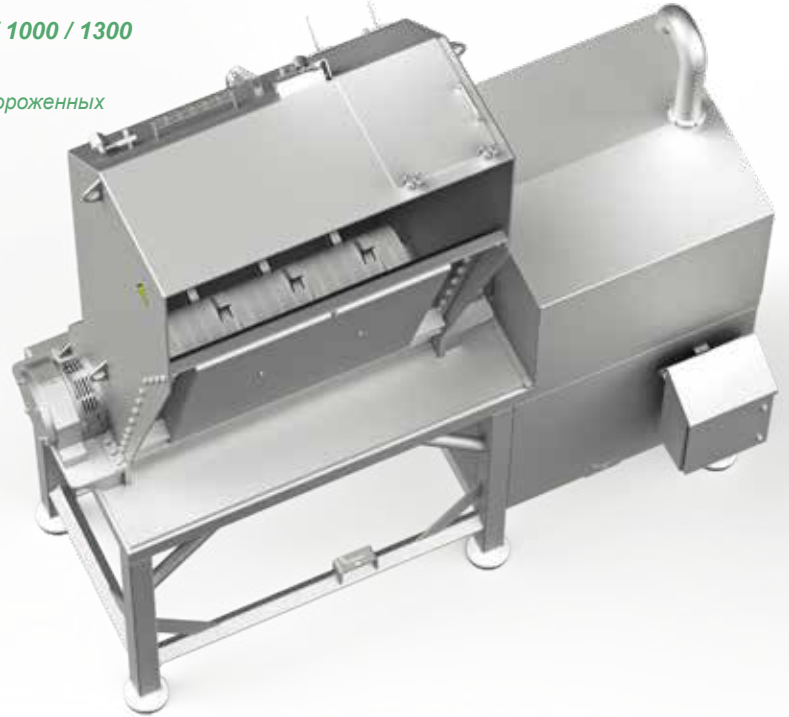
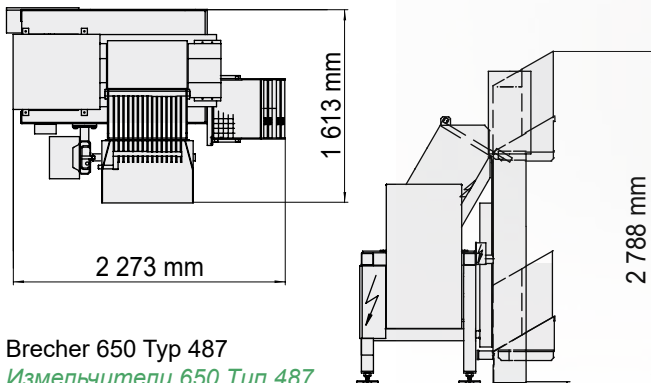

Brecher 650 Typ 487
Измельчители 650 Тип 487

Technische Daten Тех. характеристики

	Brecher 650 Typ 487 Измельчители 650 Тип 487	Brecher 1000 Typ 487 Измельчители 1000 Тип 487	Brecher 1300 Typ 487 Измельчители 1300 Тип 487
Brecherschichtbreite Ширина приемного бункера измельчителя	650 mm 650 мм	1 000 mm 1 000 мм	1 300 mm 1 300 мм
Einlaufhöhe Высота приемного отверстия	1 910 mm 1 910 мм	2 200 mm 2 200 мм	3 010 mm 3 010 мм
Auslaufhöhe Высота выхода	1 000 mm 1 000 мм	1 300 mm 1 300 мм	1 300 mm 1 300 мм
Antrieb Привод	30/55 kW 30/55 кВт	55 kW 55 кВт	55 kW 55 кВт
Brecherleistung Производительность	bis 6 000 kg/h до 6 000 кг/ч	bis 7 000 kg/h до 7 000 кг/ч	bis 10 000 kg/h до 10 000 кг/ч
Gewicht Вес	1 900 kg 1 900 кг	2 200 kg 2 200 кг	3 300 kg 3 300 кг
Zahnbreite Ширина дробильного зуба	22/44 mm 22/44 мм	22/44 mm 22/44 мм	44 mm 22/44 мм
Drehzahl Частота вращения		68 min ⁻¹ 68 мин ⁻¹	
Blockgröße (LxBxH) Размер блока (ДхШхВ)	600 x 400 x 200 mm 600 x 400 x 200 мм	900 x 400 x 200 mm 900 x 400 x 200 мм	1 100 x 400 x 200 mm 1 100 x 400 x 200 мм

Standardausführung 400 V/50 Hz, andere Ausführungen auf Anfrage.
Стандартное исполнение 400 В / 50 Гц, другие исполнения по запросу.

Weitere Informationen zu den einzelnen Maschinentypen erhalten Sie auf Nachfrage. Bitte setzen Sie sich mit uns in Verbindung. Technische Änderungen, Weiterentwicklungen und geringfügige Abweichungen der Maße und Ausführungen behalten wir uns vor. Более подробную информацию по отдельным типам машин мы предоставим по Вашему запросу. Обращайтесь к нам. Мы оставляем за собой право на технические изменения, модернизацию и незначительные отклонения от размеров и конструкции.

KARL SCHNELL GmbH & Co.KG
Muehlstrasse 30 • Germany
D-73650 Winterbach

Tele +49 (0) 7181 / 9 62 - 0
Fax +49 (0) 7181 / 9 62 - 100

www.karlschnell.de
ks@karlschnell.de

KARL SCHNELL 
PARTNER TO THE FOOD INDUSTRY